

NUOVO DOBLÒ CARGO.



CARATTERISTICHE TECNICHE E PRINCIPALI DOTAZIONI



DOBLÒ CARGO

Caratteristiche tecniche

	95 MPI	120 T-JET	120 T-JET NATURAL POWER		
Motore					
N. cilindri, disposizione	4 in linea, trasversale anteriore	4 in linea, trasversale anteriore	4 in linea, trasversale anteriore		
Cilindrata (cm³)	1368	1368	1368		
Livello ecologico	Euro 6 / Euro 6 con Start&Stop	Euro 6	Euro 6		
Rapporto di compressione	11:01	9,8:1	9,8:1		
Potenza max CE: kW (CV) a giri/min	70 (95) 6000	88 (120) 5000	88 (120) 5000		
Coppia max CE: Nm a giri/min	127 (12,9) 4500	206 (21,0) 2000	206 (21,0) 2000		
Distribuzione (comando)	2 ACT (a cinghia dentata) con punterie idrauliche 4 valvole per cilindro				
Carburante	benzina (EN228)	benzina (EN228)	benzina (EN228) / metano		
Alimentazione	sequenziale fasata, sistema returnless	iniezione elettronica Multipoint (MPI), sequenziale fasata, turbo e intercooler, sistema returnless	iniezione elettronica Multipoint (MPI), sequenziale fasata, iniezione specifica per metano, turbo e intercooler, sistema returnless		
Accensione	elettronica, statica, integrata con l'iniezione	elettronica, statica, integrata con l'iniezione	elettronica, statica, integrata con l'iniezione		
Trasmissione					
Trazione	anteriore	anteriore	anteriore		
Frizione	monodisco a secco, con molla di innesto a tazza, comando idraulico	monodisco a secco, con molla di innesto a tazza, comando idraulico	monodisco a secco, con molla di innesto a tazza, comando idraulico		
Cambio: n. marce	5 + RM	6 + RM	6 + RM		
Sterzo					
Tipo	a cremagliera con servosterzo idraulico	a cremagliera con servosterzo idraulico	a cremagliera con servosterzo idraulico		
Diametro di sterzata (tra marciapiedi)	11,2/12,5 (Maxi)	11,2/12,5 (Maxi e XL)	11,2/12,5 (Maxi)		
Impianto frenante - D (disco autoventilante) - T (tamburo)					
Tipo	impianto idraulico a 2 circuiti incrociati ed indipendenti				
Anteriori: ø mm	D 305	D 305	D 305		
Posteriori: ø mm	T 254	T 254	T 254		
Servofreno: ø	10"	10"	10"		
Sospensioni					
Anteriore	a ruote indipendenti tipo McPherson, con bracci oscillanti ancorati a traversa ausiliaria, ammortizzatori idraulici telescopici, molle elicoidali e barra stabilizzatrice				
Posteriore	a ruote indipendenti Bi-link, molle ad elica, ammortizzatori telescopici bi-taratura, barra stabilizzatrice (a seconda delle versioni)	a ruote indipendenti Bi-link, molle ad elica, ammortizzatori telescopici bi-taratura, barra stabilizzatrice	a ruote indipendenti Bi-link, molle ad elica, ammortizzatori telescopici bi-taratura, barra stabilizzatrice		
Ruote					
Pneumatici	195/60 R 16	195/60 R 16	195/60 R 16		
Impianto elettrico (12v)					
Capacità batteria (Ah)	40/50/60/63/72	50/60	50/60		
Corrente alternatore (A)	70/90/105/120	105/120	50/60		
Rifornimenti					
Capacità serbatoio (litri) / (kg)	60	60	E6 - Benzina		
			E6 - Metano		
			22		
			95/16,15 kg * 130/22,1 kg **		
Prestazioni e consumi - Cargo passo corto					
	E6	E6 con S&S	E6	E6 - Benzina [■]	E6 - Metano [■]
Velocità massima (km/h)	161	161	172	172	172
Consumo combinato (l/100 km)	7,3	7,0	7,2	7,4	4,9*
Emissioni CO ₂ (g/km)	169	163	169	173	134

† (kg/100 km)

* 4 bombole

** 5 bombole

■ valori riferiti a Cargo passo corto portata maggiorata

75 / 90 MULTIJET II	90 MULTIJET II COMFORT MATIC	100 / 105 MULTIJET II	135 MULTIJET II
4 in linea, trasversale anteriore	4 in linea, trasversale anteriore	4 in linea, trasversale anteriore	4 in linea, trasversale anteriore
1248	1598	1598	1956
Euro 5+ con DPF / Euro 5+ con DPF e Start&Stop	Euro 5+ con DPF e Start&Stop	Euro 5+ con DPF / Euro 5+ con DPF e Start&Stop	Euro 5+ con DPF
16,8:1	16,5:1	16,5:1	16,5:1
55/66 (75/90) 4000	66 (90) 4000	73/77 (100/105) 4000	99 (135) 3500
200 (20,4) 1500	200 (20,4) 1500	290 (29,6) 1500	320 (32,6) 1500
2 ACT (a catena) con punterie idrauliche e 4 valvole per cilindro	2 ACT (a cinghia dentata) con punterie idrauliche 4 valvole per cilindro		
gasolio per autotrazione (EN 590)	gasolio per autotrazione (EN 590)	gasolio per autotrazione (EN 590)	gasolio per autotrazione (EN 590)
iniezione diretta MultiJet II Common Rail a controllo elettronico, turbo e intercooler	iniezione diretta MultiJet II Common Rail a controllo elettronico, turbo e intercooler	iniezione diretta MultiJet II Common Rail a controllo elettronico con turbo e intercooler	iniezione diretta MultiJet II Common Rail a controllo elettronico con turbo e intercooler
per compressione	per compressione	per compressione	per compressione
anteriore	anteriore	anteriore	anteriore
monodisco a secco, con molla di innesto a tazza, comando idraulico	monodisco a secco con attuazione elettroidraulica	monodisco a secco, con molla di innesto a tazza, comando idraulico	monodisco a secco, con molla di innesto a tazza, comando idraulico
5+RM	5 + RM con sistema di comando elettroidraulico a gestione elettronica	6 + RM	6 + RM
a cremagliera con servosterzo idraulico	a cremagliera con servosterzo idraulico	a cremagliera con servosterzo idraulico	a cremagliera con servosterzo idraulico
11,2/12,5 (Maxi)	11,7 / 13 (Maxi e XL)	11,2/12,5 (Maxi e XL)	11,2/12,5 (Maxi e XL)
impianto idraulico a 2 circuiti incrociati ed indipendenti			
D 284 - D 305 (Maxi e portata maggiorata)	D 284 - D 305 (Maxi e portata maggiorata)	D 284 - D 305 (Maxi e portata maggiorata)	D 305
T 228 - T 254 (Maxi e portata maggiorata e Combi)	T 228 - T 254 (Maxi e portata maggiorata e Combi)	T 228 - T 254 (Maxi e portata maggiorata e Combi)	T 254
10"	10"	10"	10"
a ruote indipendenti tipo McPherson, con bracci oscillanti ancorati a traversa ausiliaria, ammortizzatori idraulici telescopici, molle elicoidali e barra stabilizzatrice			
a ruote indipendenti Bi-link, molle ad elica, ammortizzatori telescopici bi-taratura, barra stabilizzatrice (a seconda delle versioni)	a ruote indipendenti Bi-link, molle ad elica, ammortizzatori telescopici bi-taratura, barra stabilizzatrice (a seconda delle versioni)	a ruote indipendenti Bi-link, molle ad elica, ammortizzatori telescopici bi-taratura, barra stabilizzatrice (a seconda delle versioni)	a ruote indipendenti Bi-link, molle ad elica, ammortizzatori telescopici bi-taratura, barra stabilizzatrice (a seconda delle versioni)
185/65 R 15 - 195/65 R 15 (Combi) 195/60 R 16 (Maxi e portata maggiorata)	185/65 R 15 - 195/65 R 15 (Combi) 195/60 R 16 (Maxi e portata maggiorata)	185/65 R 15 - 195/65 R 15 (Combi) 195/60 R 16 (Maxi e portata maggiorata)	195/60 R 16
50/60/63/70/72	72	60/70/72	60/70/72
70/90/120	100/120/150	100/120/150	100/120/150
60	60	60	60
E5+ ECOJET 90 CV con DPF, S&S e ECOPack			
E5+ con DPF	E5+ con DPF e S&S	E5+ con DPF e S&S	E5+ con DPF
E5+ con DPF e S&S	E5+ con DPF e S&S	E5+ con DPF e S&S	E5+ con DPF e S&S
E5+ con DPF e S&S e ECOPack	E5+ con DPF e S&S e ECOPack	E5+ con DPF e S&S e ECOPack	E5+ con DPF e S&S e ECOPack
145 con 75 CV 158 con 90 CV	145 con 75 CV 158 con 90 CV	158	158
164	164	164	164
164	164	164	164
164	164	164	164
5,0	4,8	4,4	4,9
5,4	5,2	4,7	5,9
133	126	115	130
143	136	124	134

DOBLÒ CARGO

Standard passo corto

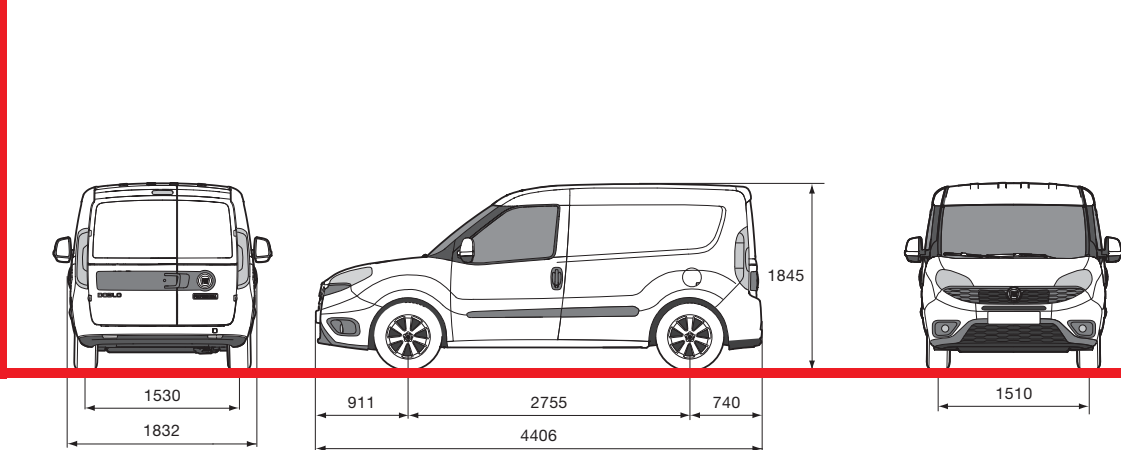

Dimensioni esterne (mm)

Passo	2755
Lunghezza	4406
Larghezza	1832
Carreggiata anteriore	1510
Carreggiata posteriore	1530
Altezza massima (a vuoto)	1845
Sbalzo anteriore	911
Sbalzo posteriore	740

Porta posteriore (mm)

Larghezza	1231
Altezza	1250

Porta laterale scorrevole (mm)

Larghezza	700
Altezza	1175

Vano carico (mm)

Lunghezza	1820
Larghezza	1714
Larghezza tra passaruote	1230
Altezza	1305
Altezza soglia di carico (a vuoto)	545

Capacità vano carico (m³)

Volumetria	3,4 - 3,8*
------------	------------

Masse

Motorizzazioni	Furgone standard					Furgone portata maggiorata						
	95 MPI	75 - 90 MultiJet II	90 MultiJet II Comfort-Matic	100 - 105 MultiJet II	135 MultiJet II	95 MPI	120 T-Jet	75 - 90 MultiJet II	90 MultiJet II Comfort-Matic	100 - 105 MultiJet II	135 MultiJet II	120 T-Jet Natural Power
Peso veicolo [▲] (tara) (kg)	1280	1320	1350	1350	1403	1310	1365	1350	1420	1420	1430	1463
Portata compreso conducente (kg)	750	750	750	750	750	900	1005	1005	1005	1005	1005	980
PTT (kg)	2030	2070	2100	2100	2153	2210	2370	2355	2425	2425	2435	2443
Peso max rimorchiabile (kg)	1000	1000	1300	1300	1500	1000	1000	1000	1300	1300	1500	1000

Consumi - Emissioni

Furgone standard

Motorizzazioni	95 MPI		75 - 90 MultiJet II			90 MultiJet II Comfort-Matic		100 - 105 MultiJet II		135 MultiJet II	
	E6	E6 S&S	E5+ DPF	E5+ DPF S&S	E5+ 90 CV ECOJet DPF S&S Ecopack	E5+ DPF S&S	E5+ DPF	E5+ DPF S&S	E5+ ECOJet DPF S&S Ecopack	E5+ DPF	
Carburante	benzina	benzina	gasolio	gasolio	gasolio	gasolio	gasolio	gasolio	gasolio	gasolio	gasolio
Consumo urbano (l/100 km)	9,9	9,2	6,5	5,9	5,2	5,5	6,7	6,1	5,4	7,2	
Consumo extra-urbano (l/100 km)	5,8	5,7	4,2	4,2	3,9	4,6	4,7	4,6	4,3	5,1	
Consumo combinato (l/100 km)	7,3	7,0	5,0	4,8	4,4	4,9	5,4	5,2	4,7	5,9	
Emissioni CO ₂ (g/km)	169	163	133	126	115	130	143	136	124	154	

Consumi - Emissioni

Furgone portata maggiorata

Motorizzazioni	95 MPI		120 T-Jet		75-90 MultiJet II		90 MultiJet II Comfort-Matic		100 - 105 MultiJet II		135 MultiJet II		120 T-Jet Natural Power	
	E6	E6 S&S	E6	E5+ DPF	E5+ DPF S&S	E5+ 90 CV ECOJet DPF S&S Ecopack	E5+ DPF S&S	E5+ DPF	E5+ DPF S&S	E5+ ECOJet DPF S&S Ecopack	E5+ DPF	E6	metano	
Carburante	benzina	benzina	benzina	gasolio	gasolio	gasolio	gasolio	gasolio	gasolio	gasolio	gasolio	benzina	metano	
Consumo urbano (l/100 km)	10,4	9,7	9,5	6,5	5,9	5,2	5,6	6,8	6,2	5,5	7,2	9,7	6,5*	
Consumo extra-urbano (l/100 km)	5,8	5,9	5,9	4,2	4,2	3,9	4,7	4,7	4,6	4,3	5,1	6,1	4,0*	
Consumo combinato (l/100 km)	7,5	7,3	7,2	5	4,8	4,4	5,0	5,5	5,2	4,5	5,9	7,4	4,9*	
Emissioni CO ₂ (g/km)	174	168	169	133	126	115	133	144	137	125	154	173	134	

* Con sedile passeggero abbattuto e paratia girevole

▲ Riferito a versioni base senza optional

▼ (kg/100 km)

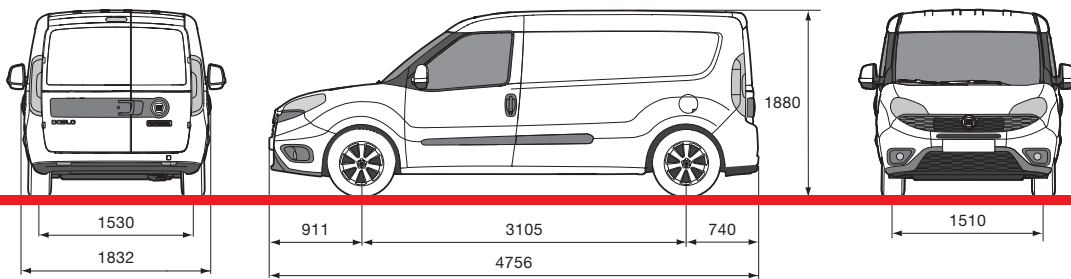

DOBLÒ CARGO

Maxi

Dimensioni esterne (mm)

Passo	3105
Lunghezza	4756
Larghezza	1832
Carreggiata anteriore	1510
Carreggiata posteriore	1530
Altezza massima (a vuoto)	1880
Sbalzo anteriore	911
Sbalzo posteriore	740

Porta posteriore (mm)

Larghezza	1231
Altezza	1250

Porta laterale scorrevole (mm)

Larghezza	700
Altezza	1175

Vano carico (mm)

Lunghezza	2170
Larghezza	1714
Larghezza tra passaruote	1230
Altezza	1305
Altezza soglia di carico (a vuoto)	545

Capacità vano carico (m³)

Volumetria	4,2 - 4,6*
------------	------------

Masse	Furgone							Furgone portata 750 kg	
	95 MPI	120 T-Jet	75 - 90 MultiJet II	90 MultiJet II Comfort-Matic	100 - 105 MultiJet II	135 MultiJet II	120 T-Jet Natural Power	75 - 90 MultiJet II	100 - 105 MultiJet II
Motorizzazioni	MPI	T-Jet	MultiJet II	MultiJet II	MultiJet II	MultiJet II	Natural Power	MultiJet II	MultiJet II
Peso veicolo ▲ (tara) (kg)	1315	1405	1415	1460	1460	1460	1520/1570 ▣	1406	1420
Portata compreso conducente (kg)	900	1005	1005	1005	1005	1005	980/910 ▣	750	750
PTT (kg)	2215	2410	2420	2465	2465	2465	2500/2480 ▣	2156	2170
Peso max rimorchiabile (kg)	1000	1000	1000	1300	1300	1500	1000	1000	1300

Consumi - Emissioni

Motorizzazioni	95 MPI		120 T-Jet		75-90 MultiJet II			90 MultiJet II Comfort-Matic		100 - 105 MultiJet II		135 MultiJet II	120 T-Jet Natural Power	
	E6	E6 S&S	E6	E5+ DPF	E5+ DPF S&S	E5+ 90 CV ECOJet DPF S&S Ecopack	E5+ DPF S&S	E5+ DPF	E5+ DPF S&S	E5+ ECOJet DPF S&S Ecopack	E5+ DPF	E6	benzina	metano
Carburante	benzina	benzina	benzina	gasolio	gasolio	gasolio	gasolio	gasolio	gasolio	gasolio	gasolio	gasolio	benzina	metano
Consumo urbano (l/100 km)	10,4	9,7	9,5	6,5	6,0	5,3	5,6	6,8	6,2	5,5	7,2	9,7	6,5*	
Consumo extra-urbano (l/100 km)	5,8	5,9	5,9	4,2	4,3	4,0	4,7	4,7	4,6	4,3	5,1	6,1	4,0*	
Consumo combinato (l/100 km)	7,5	7,3	7,2	5,0	4,9	4,5	5,0	5,5	5,2	4,7	5,9	7,4	4,9*	
Emissioni CO ₂ (g/km)	174	168	169	133	129	118	133	144	137	125	154	173	134	

* Con sedile passeggero abbattuto e paratia girevole

▲ Riferito a versioni base senza optional

▣ Con opt 422 (bombola metano supplementare)

▼ (kg/100 km)

DOBLÒ CARGO

Tetto alto passo corto

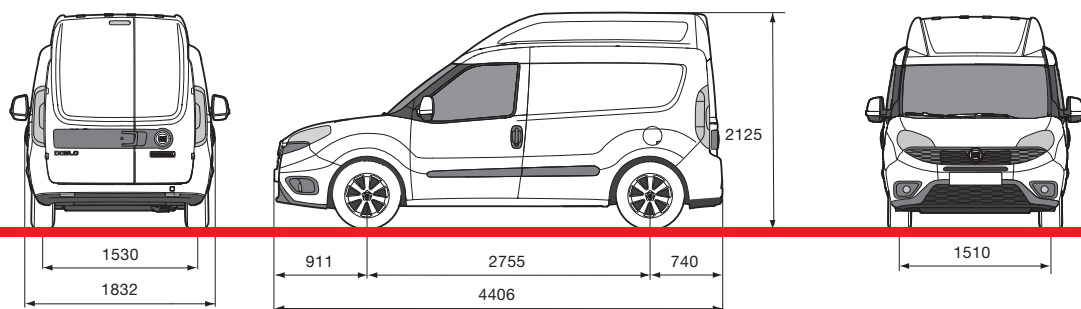

Dimensioni esterne (mm)

Passo	2755
Lunghezza	4406
Larghezza	1832
Carreggiata anteriore	1510
Carreggiata posteriore	1530
Altezza massima (a vuoto)	2125
Sbalzo anteriore	911
Sbalzo posteriore	740

Porta posteriore (mm)

Larghezza	1231
Altezza	1455

Porta laterale scorrevole (mm)

Larghezza	700
Altezza	1175

Vano carico (mm)

Lunghezza	1820
Larghezza	1714
Larghezza tra passaruote	1230
Altezza	1550
Altezza soglia di carico (a vuoto)	545

Capacità vano carico (m³)

Volumetria	4,0 - 4,4*
------------	------------

Masse

Furgone standard

Furgone portata maggiorata

Motorizzazioni	95 MPI	90 MultiJet II Comfort-Matic	100 - 105 MultiJet II	135 MultiJet II	95 MPI	120 T-Jet	90 MultiJet II Comfort-Matic	100 - 105 MultiJet II	135 MultiJet II	120 T-Jet Natural Power
Peso veicolo* (tara) (kg)	1290	1393	1393	1420	1315	1405	1430	1430	1460	1494
Portata compreso conducente (kg)	750	750	750	750	900	1005	1005	1005	1005	950
PTT (kg)	2040	2143	2143	2170	2215	2410	2435	2435	2465	2444
Peso max rimorchiabile (kg)	1000	1300	1300	1500	1000	1000	1300	1300	1500	1000

Consumi - Emissioni

Furgone standard

Motorizzazioni	95 MPI		90 MultiJet II Comfort-Matic		100 - 105 MultiJet II		135 MultiJet II	
	E6 benzina	E6 S&S benzina	E5+ DPF S&S gasolio	E5+ DPF gasolio	E5+ DPF S&S gasolio	E5+ ECOJet DPF S&S Ecopack gasolio	E5+ DPF gasolio	E5+ DPF gasolio
Carburante	benzina	benzina	gasolio	gasolio	gasolio	gasolio	gasolio	gasolio
Consumo urbano (l/100 km)	10,2	9,4	5,6	7,1	6,3	5,8	5,8	7,3
Consumo extra-urbano (l/100 km)	5,9	5,9	5,2	5,1	5,1	4,7	5,1	5,2
Consumo combinato (l/100 km)	7,5	7,2	5,3	5,8	5,5	5,1	5,1	6
Emissioni CO ₂ (g/km)	173	167	140	154	146	134	134	158

Consumi - Emissioni

Furgone portata maggiorata

Motorizzazioni	95 MPI		120 T-Jet	90 MultiJet II Comfort-Matic		100 - 105 MultiJet II		135 MultiJet II	120 T-Jet Natural Power	
	E6 benzina	E6 S&S benzina	E6 benzina	E5+ DPF S&S gasolio	E5+ DPF gasolio	E5+ DPF S&S gasolio	E5+ ECOJet DPF S&S Ecopack gasolio	E5+ DPF gasolio	E6 benzina	metano
Carburante	benzina	benzina	benzina	gasolio	gasolio	gasolio	gasolio	gasolio	benzina	metano
Consumo urbano (l/100 km)	10,2	9,4	9,5	5,6	7,1	6,3	5,8	7,3	9,7	6,5*
Consumo extra-urbano (l/100 km)	5,9	5,9	6,4	5,2	5,1	5,1	4,7	5,2	6,5	4,2*
Consumo combinato (l/100 km)	7,5	7,2	7,5	5,3	5,8	5,5	5,1	6,0	7,7	5,0*
Emissioni CO ₂ (g/km)	173	167	175	140	154	146	134	158	179	138

* Con sedile passeggero abbattuto e paratia girevole

▲ Riferito a versioni base senza optional

▼ (kg/100 km)

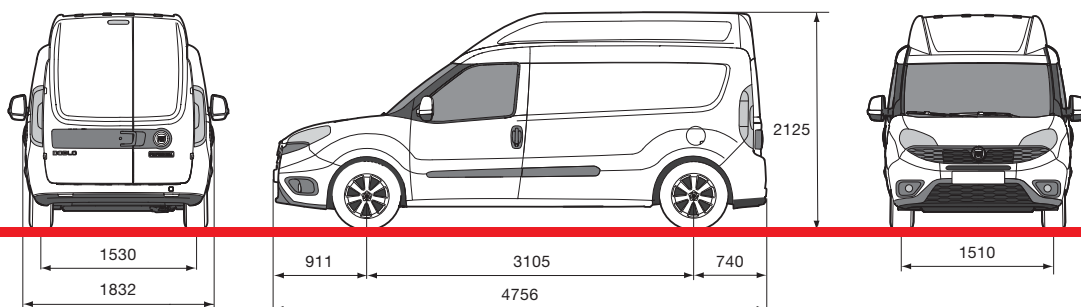

DOBLÒ CARGO

XL

Dimensioni esterne (mm)

Passo	3105
Lunghezza	4756
Larghezza	1832
Carreggiata anteriore	1510
Carreggiata posteriore	1530
Altezza massima (a vuoto)	2125
Sbalzo anteriore	911
Sbalzo posteriore	740

Porta posteriore (mm)

Larghezza	1231
Altezza	1455

Porta laterale scorrevole (mm)

Larghezza	700
Altezza	1175

Vano carico (mm)

Lunghezza	2170
Larghezza	1714
Larghezza tra passaruote	1230
Altezza	1550
Altezza soglia di carico (a vuoto)	545

Capacità vano carico (m³)

Volumetria	5,0 - 5,4*
------------	------------

Masse

Motorizzazioni	120 T-Jet	90 MultiJet II Comfort-Matic	100 - 105 MultiJet II	135 MultiJet II
Peso veicolo ▲ (tara) (kg)	1475	1490	1490	1500
Portata compreso conducente (kg)	1005	1005	1005	1005
PTT (kg)	2480	2495	2495	2505
Peso max rimorchiabile (kg)	1000	1300	1300	1500

Consumi - Emissioni

Motorizzazioni	120 T-Jet	90 MultiJet II Comfort-Matic		100 - 105 MultiJet II		135 MultiJet II
	E6 benzina	E5+ DPF S&S gasolio	E5+ DPF gasolio	E5+ DPF S&S gasolio	E5+ ECOJet DPF S&S ECOpack gasolio	E5+ DPF gasolio
Consumo urbano (l/100 km)	9,7	5,7	7,1	6,4	5,7	7,4
Consumo extra-urbano (l/100 km)	6,5	5,4	5,4	5,3	4,9	5,5
Consumo combinato (l/100 km)	7,7	5,5	6,0	5,7	5,2	6,2
Emissioni CO ₂ (g/km)	179	145	158	150	137	163

* Con sedile passeggero abbattuto e paratia girevole
▲ Riferito a versioni base senza optional

DOBLÒ CARGO

Work up

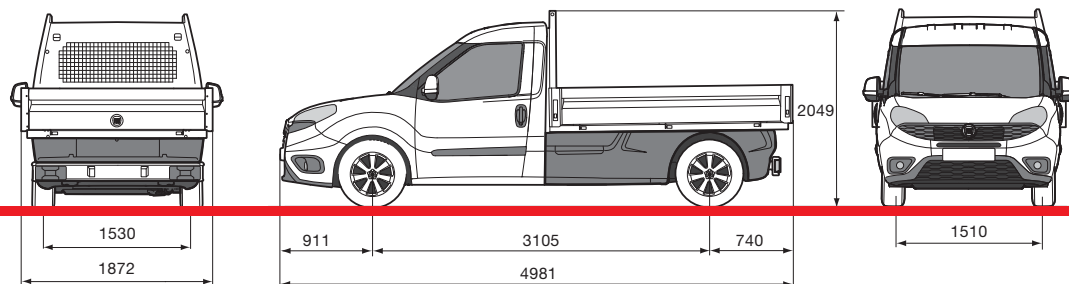

Dimensioni esterne (mm)

Passo	3105
Lunghezza	4981
Larghezza	1872
Carreggiata anteriore	1510
Carreggiata posteriore	1530
Altezza massima (a vuoto)	2049
Sbalzo anteriore	911
Sbalzo posteriore	803

Vano carico (mm)

Lunghezza	2300
Larghezza	1818
Altezza sponde	368
Altezza soglia di carico (a vuoto)	910

Superficie (m²)

Superficie	4,2
------------	-----

Masse

Motorizzazioni	75 - 90 MultiJet II	100 - 105 MultiJet II	135 MultiJet II Power
Peso veicolo ▲ (tara) (kg)	1430	1510	1510
Portata compreso conducente (kg)	1000	1000	1000
PTT (kg)	2430	2510	2510
Peso max rimorchiabile (kg)	1000	1300	1500

Consumi - Emissioni

Motorizzazioni	75 - 90 MultiJet II			100 - 105 MultiJet II			135 MultiJet II
	E5+ DPF	E5+ DPF S&S	E5+ 90 CV ECOJet DPF S&S Ecopack	E5+ DPF	E5+ DPF S&S	E5+ ECOJet DPF S&S Ecopack	E5+ DPF
Carburante	gasolio	gasolio	gasolio	gasolio	gasolio	gasolio	gasolio
Consumo urbano (l/100 km)	6,8	6,2	5,3	7,1	6,4	5,7	7,4
Consumo extra-urbano (l/100 km)	4,4	4,4	4	5,4	5,3	4,9	5,5
Consumo combinato (l/100 km)	5,3	5,1	4,5	6,0	5,7	5,2	6,2
Emissioni CO ₂ (g/km)	140	133	118	158	150	137	163

▲ Riferito a versioni base senza optional

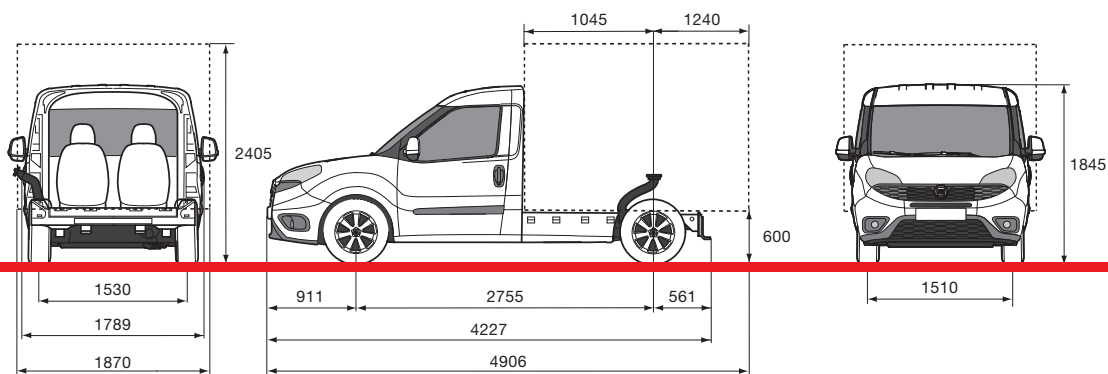

DOBLÒ CARGO

Cabinato
con pianale
passo corto

Dimensioni esterne (mm)

Passo	2755
Lunghezza	4227
Larghezza	1789
Carreggiata anteriore	1510
Carreggiata posteriore	1530
Altezza massima (a vuoto)	1845
Sbalzo anteriore	911
Sbalzo posteriore	561
Altezza filo telaio (STDA)	600
Distanza asse posteriore filo carrozzeria	1240
(limite sbalzo allestimento finito) •	
Distanza retro cabina asse posteriore	1045

Pianale (mm)

Lunghezza pianale	1606
Lunghezza max carrozzabile teorica •	2285
Larghezza max carrozzabile teorica •	1870
Altezza max carrozzabile teorica •	2405

Masse

Motorizzazioni	95 MPI	75 - 90 MultiJet II	90 MultiJet II Comfort-Matic	100 - 105 MultiJet II	135 MultiJet II
Peso veicolo ▲ (tara) (kg)	1230	1270	1310	1310	1350
PTT (kg)	2210	2414	2454	2454	2494
Peso max ammesso asse anteriore (kg)	1120	1120	1200	1200	1200
Peso max ammesso asse posteriore (kg)	1450	1450	1450	1450	1450
Peso max rimorchiabile (kg)	1000	1000	1300	1300	1500

• In funzione del tipo di allestimento e della distribuzione dei pesi sugli assi

▲ In ordine di marcia con rifornimento, utensili ed accessori

DOBLÒ CARGO

Cabinato con pianale passo lungo

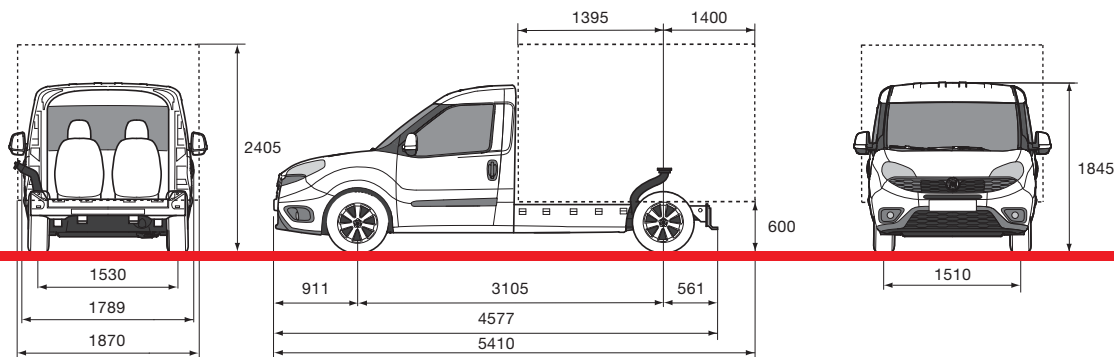

Dimensioni esterne (mm)

Passo	3105
Lunghezza	4577
Larghezza	1789
Carreggiata anteriore	1510
Carreggiata posteriore	1530
Altezza massima (a vuoto)	1845
Sbalzo anteriore	911
Sbalzo posteriore	561
Altezza filo telaio (STDA)	600
Distanza asse posteriore • filo carrozzeria (limite sbalzo allestimento finito)	1400
Distanza retro cabina asse posteriore	1395

Pianale (mm)

Lunghezza pianale	1956
Lunghezza max carrozzabile teorica •	2795
Larghezza max carrozzabile teorica •	1870
Altezza max carrozzabile teorica •	2405

Masse

Motorizzazioni	95 MPI	75 - 90 MultiJet II	90 MultiJet II Comfort-Matic	100 - 105 MultiJet II	135 MultiJet II
Peso veicolo (tara) ▲ (kg)	1245	1285	1325	1325	1365
PTT (kg)	2210	2440	2480	2480	2505
Peso max ammesso asse anteriore (kg)	1120	1120	1200	1200	1200
Peso max ammesso asse posteriore (kg)	1450	1450	1450	1450	1450
Peso max rimorchiabile (kg)	1000	1000	1300	1300	1500

• In funzione del tipo di allestimento e della distribuzione dei pesi sugli assi
▲ Riferito a versioni base senza optional

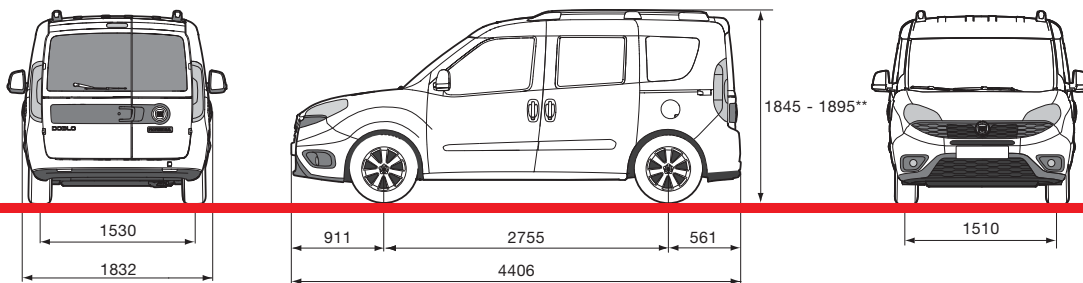

DOBLÒ CARGO

Combi passo corto

Dimensioni esterne (mm)

Passo	2755
Lunghezza	4406
Larghezza	1832
Carreggiata anteriore	1510
Carreggiata posteriore	1530
Altezza massima (a vuoto)	1845-1895**
Sbalzo anteriore	911
Sbalzo posteriore	740

Vano bagagli (mm)

Lunghezza	950
Larghezza minima	1120
Larghezza massima	1195
Altezza a filo cappelliera	600
Altezza massima	1250

Capacità vano bagagli (litri)

Volumentria	790/3200*
-------------	-----------

Masse

Motorizzazioni	95 MPI	120 T-Jet	75 - 90 MultiJet II	90 MultiJet II Comfort-Matic	100 - 105 MultiJet II	135 MultiJet II	120 T-Jet Natural Power ▼
Peso veicolo ▲ (tara) (kg)	1374 - 1384 ■	1370	1434	1454	1454	1460 - 1554 ■	1560
Portata compreso conducente (kg)	5p + 335 (+ 425 ■)	5p + 425	5p + 335 (+ 425 ■)	5p + 335 (+ 425 ■)	5p + 335 (+ 425 ■)	5p + 335 (+ 425 ■)	5p + 215
PTT (kg)	2084 - 2184 ■	2170	2144 - 2234 ■	2164 - 2254 ■	2164 - 2254 ■	2170 - 2354	2150
Peso max rimorchiabile (kg)	1000	1000	1000	1300	1300	1500	1000

Consumi - Emissioni

Motorizzazioni	95 MPI		120 T-Jet	75 - 90 MultiJet II			90 MultiJet II Comfort-Matic	100 - 105 MultiJet II			135 MultiJet II	120 T-Jet Natural Power	
	E6	E6 S&S	E6	E5+ DPF	E5+ DPF S&S	E5+ 90CV ECOJet DPF S&S ECOpack	E5+ DPF S&S	E5+ DPF	E5+ DPF S&S	E5+ ECOJet DPF S&S ECOpack	E5+ DPF	benzina	metano
Carburante	benzina	benzina	benzina	gasolio	gasolio	gasolio	gasolio	gasolio	gasolio	gasolio	gasolio	benzina	metano
Consumo urbano (l/100 km)	10,0	9,3	9,5	6,6	6,0	5,3	5,6	6,8	6,1	5,4	7,3	9,7	6,5 ▼
Consumo extra-urbano (l/100 km)	5,9	5,9	5,9	4,3	4,3	4,0	4,7	4,7	4,7	4,4	5,1	6,1	4,0 ▼
Consumo combinato (l/100 km)	7,4	7,2	7,2	5,1	4,9	4,5	5,0	5,5	5,2	4,8	5,9	7,4	4,9 ▼
Emissioni CO ₂ (g/km)	172	166	169	136	129	118	133	145	138	126	156	173	134 ▼

* Con seconda fila di sedili ribaltati, in assenza di paratia tubolare

▲ Riferito a versioni base senza optional

■ Con opt 057 sospensione rinforzata

** Con opt 357 barre longitudinali

Disponibile in versione omologazione M1

▼ (kg/100 km)

p= 75kg

DOBLÒ CARGO

Combi maxi

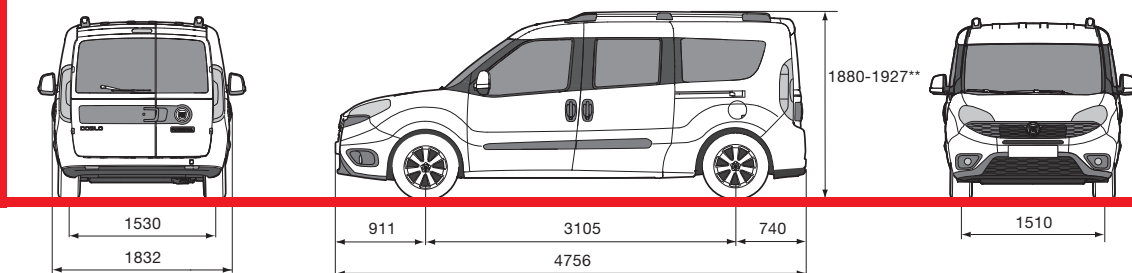

Dimensioni esterne (mm)

Passo	3105
Lunghezza	4756
Larghezza	1832
Carreggiata anteriore	1510
Carreggiata posteriore	1530
Altezza massima (a vuoto)	1880-1927**
Sbalzo anteriore	911
Sbalzo posteriore	740

Vano bagagli (mm)

Lunghezza	1300
Larghezza minima	1191
Larghezza massima	1261
Altezza a filo cappelliera	600
Altezza massima	1250

Capacità vano bagagli (m³)

Volumetria	1050/4000*
------------	------------

Masse

Motorizzazioni	95 MPI	120 T-Jet	75 - 90 MultiJet II	90 MultiJet II Comfort-Matic	100 - 105 MultiJet II	135 MultiJet II
Peso veicolo ▲ (tara) (kg)	1415	1465	1454	1549	1549	1564
Portata compreso conducente (kg)	5p + 425	5p + 425	5p + 425	5p + 425	5p + 425	5p + 425
PTT (kg)	2215	2265	2254	2349	2349	2364
Peso max rimorchiabile (kg)	1000	1000	1000	1300	1300	1500

Consumi - Emissioni

Motorizzazioni	95 MPI		120 T-Jet		75 - 90 MultiJet II			90 MultiJet II Comfort-Matic		100 - 105 MultiJet II		135 MultiJet II
	E6	E6 S&S	E6	E5+ DPF	E5+ DPF S&S	E5+ 90CV ECOJet DPF S&S ECOpack	E5+ DPF S&S	E5+ DPF	E5+ DPF S&S	E5+ 90CV ECOJet DPF S&S ECOpack	E5+ DPF	
Carburante	benzina	benzina	benzina	gasolio	gasolio	gasolio	gasolio	gasolio	gasolio	gasolio	gasolio	gasolio
Consumo urbano (l/100 km)	10	9,3	9,7	6,6	6,0	5,3	5,7	6,9	6,3	5,5	7,3	
Consumo extra-urbano (l/100 km)	5,9	5,9	6,1	4,3	4,3	4,0	4,8	4,9	4,8	4,6	5,1	
Consumo combinato (l/100 km)	7,4	7,2	7,4	5,1	4,9	4,5	5,1	5,6	5,4	4,9	5,9	
Emissioni CO ₂ (g/km)	172	166	173	136	129	118	135	148	141	129	156	

* Con seconda fila di sedili ribaltati, in assenza di paratia tubolare

** Con opt 357 barre longitudinali

▲ Riferito a versioni base senza optional

p= 75kg

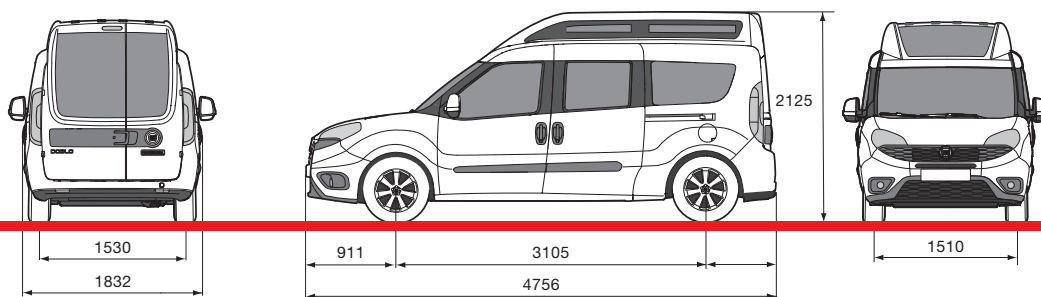

DOBLÒ CARGO Combi XL

Dimensioni esterne (mm)	XL
Passo	3105
Lunghezza	4756
Larghezza	1832
Carreggiata anteriore	1510
Carreggiata posteriore	1530
Altezza massima (a vuoto)	2125
Sbalzo anteriore	911
Sbalzo posteriore	740
Vano bagagli (mm)	
Lunghezza	1300
Larghezza minima	1191
Larghezza massima	1261
Altezza a filo cappelliera	600
Altezza massima	1495
Capacità vano bagagli (m³)	
Volumetria	1050/4800*

Masse	
Motorizzazioni	135 MultiJet II
Peso veicolo ▲ (tara) (kg)	1624
Portata compreso conducente (kg)	5p + 425
PTT (kg)	2424
Peso max rimorchiabile (kg)	1500

Consumi - Emissioni	
Motorizzazioni	135 MultiJet Power
Carburante	gasolio
Consumo urbano (l/100 km)	7,8
Consumo extra-urbano (l/100 km)	5,5
Consumo combinato (l/100 km)	6,3
Emissioni CO ₂ (g/km)	167

* Con seconda fila di sedili ribaltati, in assenza di paratia tubolare

▲ Riferito a versioni base senza optional

p= 75kg

Dotazioni di serie e optional

ESTERNO		FURGONE	FURGONE SX	CABINATO CON PIANALE	COMBI	COMBI SX	WORK UP
Fasce di protezione laterali	927	●	●	●	●	●	●
Porte posteriori a due battenti asimmetriche lastrate		●	●	—	—	—	—
Porte posteriori a due battenti asimmetriche vetrate con lunotto termico e tergilunotto	519	○	○	—	●/○ (Maxi)	●/○ (Maxi)	—
Coppe ruota integrali	878	●	●	●	●	●	●
Cerchi in lega 15"	108	○/— (Maxi)	○/— (Maxi)	—	○/— (Maxi)	○/— (Maxi)	—
Cerchi in lega 16"	431	○	○	—	○	○	—
Fendinebbia	097	○	○	○	○	●	○
Fanaleria posteriore per pianalato	4EA	—	—	○	—	—	●
Paraspruzzi anteriori/posteriori	990	○	○	—	○	○	—
Paraspruzzi posteriori	197	○	○	—	○	○	—
Paraurti anteriore/posteriore in colore veicolo	876	○	○	○	○	●	○
Kit vetrato (semivetratura fissa laterale per furgone)	55D	○	○	—	—	—	—
Vetri posteriori scuri	070	—	—	—	○	○	—
Porta laterale scorrevole lato destro	523	○/● (Maxi)	●	—	●	●	—
Porta laterale scorrevole lato sinistro	055	○	○	—	●	●	—
Terza luce lastrata	526	●	●	—	○	○	—
Porta posteriore a due battenti ciechi per versioni Combi	516	—	—	—	—	○	—
Portellone basculante vetrato, lunotto termico e tergilunotto (no XL)	148	○	○	—	○/● (Maxi)	○/● (Maxi)	—
Specchi retrovisori esterni a regolazione elettrica	041	○	○	○	○	●	○
Specchi retrovisori esterni a regolazione manuale	043	●	●	●	●	—	●
Specchi retrovisori esterni elettrici abbattibili elettricamente	341	○	○	○	○	○	○
Specchi retrovisori verniciati	976	○	●	○	○	●	○
Vernice metallizzata	210	○	○	○	○	○	○
Terzo stop		●	●	—	●	●	—
Voletto posteriore su tetto vano di carico	585	○/— (Maxi)	○/— (Maxi)	—	—	—	—
Tetto alto (no 1.3 MJet)	360	○/— (Maxi) / ● (XL)	○/— (Maxi) / ● (XL)	—	○ (M1) / — (Maxi) / ● (XL)	○ (M1) / — (Maxi) / ● (XL)	—
Cerchi in lega 16" (solo per versioni senza TPMS)	50902745	△	△	—	—	—	—
INTERNO							
Scaletta di protezione guidatore	194	○	○	—	—	—	—
Paratia divisoria sdoppiata girevole	201	○	○	—	—	—	—
Paratia divisoria fissa tubolare per combinati (omologazione N1)	56K	—	—	—	○	○	—
Parete divisoria fissa in lamiera	149	●	●	—	—	—	—
Parete divisoria fissa in lamiera con vetro centrale	199	○	○	○	—	—	●
Paratia completa per terzo posto (lastrata + griglia)	7ET	○	—/● (SX 3 posti)	—	—	—	—
Scaletta lato guidatore per 3 posto	7EU	○	—/● (SX 3 posti)	—	—	—	—
Insonorizzazione parete divisoria	552	○	●	○	—	—	●
Cassetto portaoggetti su plancia con chiave	658	○	●	○	○	●	○
Volante pomello cambio in pelle	320	○	○	○	○	○	○
Sedile guidatore con bracciolo, regolaz. in altezza e lombare	627	○	—	○	○	—	○
Panchetta multifunzionale biposto	293	○	—/● (SX 3 posti)	—	—	—	—
Sedile passeggero regolab. con vano portaoggetti nel cuscino	295	○	●	○	—	—	○
Sedile passeggero con schienale regolabile	297	○	○	○	●	●	○
Sedile passeggero abbattibile a pavimento	4GQ	○	○	○	—	—	○
Sedile passeggero abbattibile a tavolino	785	—	—	—	○	○	—
Sedile guidatore riscaldato	453	○	○	○	○	○	○
Sedile passeggero riscaldato	452	○	○	○	○	○	○
Sedile 2° fila sdoppiato, cinture a tre punti e appoggiatesta	195	—	—	—	●	●	—
Selleria in finta pelle	728	○	—	○	—	—	○
Tappeto vano carico in PVC	798	○	●	—	—	—	—
Tappeto vano bagagli		—	—	—	●	●	—
Tendina riparo vano bagagli	104	—	—	—	●	○/● (Maxi)	—
Cappelliera rigida riposizionabile per vano bagagli	209	—	—	—	○/— (Maxi)	●/— (Maxi)	—
Fodere sedili	71805886/87	△	△	△	△	△	△
Deflettori laterali	71805777	△	△	△	△	△	△
Tappeti in gomma	50902913	△	△	△	—	—	—
Tappeti in agugliato con logo Doblò	50902915	△	△	△	△	△	△
Tappeti in moquette con logo Doblò	71805925	△	△	△	—	—	—
Protezione pianale interno PC/PL	50902464/65	△	△	△	—	—	—
Protezione pareti interne PC/PL	50902466/2739	△	△	△	—	—	—
Griglie interne protezioni vetri per porte battenti posteriori	50902929	△	△	△	—	—	—
FUNZIONALE / ELETTRICO							
Telecomando apertura e chiusura porte	008	○	●	○	○	●	○
Chiave telecomando aggiuntiva	4YV	○	○	○	—	—	○
Idroguida	014	●	●	●	●	●	●
Volante regolabile in altezza e profondità	011	●	●	●	●	●	●

NUOVO DOBLÒ CARGO

Furgone



Furgone lastrato



Furgone lastrato con 1 porta laterale scorrevole



Furgone lastrato con 2 porte laterali scorrevoli



Furgone semivetrato



Furgone semivetrato con 1 porta laterale scorrevole



Furgone semivetrato con 2 porte laterali scorrevoli



Furgone vetrato con 2 porte laterali scorrevoli

Maxi



Furgone lastrato con 1 porta laterale scorrevole



Furgone lastrato con 2 porte laterali scorrevoli



Furgone semivetrato con 1 porta laterale scorrevole



Furgone semivetrato con 2 porte laterali scorrevoli



Furgone vetrato con 2 porte laterali scorrevoli

Tetto Alto



Furgone lastrato



Furgone lastrato con 1 porta laterale scorrevole



Furgone lastrato con 2 porte laterali scorrevoli



Furgone semivetrato



Furgone semivetrato con 1 porta laterale scorrevole



Furgone semivetrato con 2 porte laterali scorrevoli



Furgone vetrato con 2 porte laterali scorrevoli

XL



Furgone lastrato con 1 porta laterale scorrevole



Furgone lastrato con 2 porte laterali scorrevoli



Furgone semivetrato con 1 porta laterale scorrevole vetrata



Furgone semivetrato con 2 porte laterali scorrevoli vetrata



Furgone vetrato con 2 porte laterali scorrevoli

Cabinato con pianale



Cabinato con pianale



Cabinato con pianale Maxi

Work Up



Work Up

Combi



Combi con 2 porte laterali scorrevoli



Combi semivetrato con 2 porte laterali scorrevoli vetrate e terza luce lastrata



Combi Maxi con 2 porte laterali scorrevoli



Combi Maxi semivetrato con 2 porte laterali scorrevoli vetrate e terza luce lastrata



Combi XL con 2 porte laterali scorrevoli



Combi XL semivetrato con 2 porte laterali scorrevoli vetrate e terza luce lastrata



Porta posteriore a 2 battenti lastrata



Porta posteriore a 2 battenti



Portellone posteriore basculante



Porta posteriore a 2 battenti lastrata



Porta posteriore a 2 battenti vetrata